

Liniowe progi zwalniające

D7

D5 Standard / Eco / Premium

M5

M3

Przeznaczenie:

- uspokojenie ruchu na drogach miejskich, parkingach

Miejsce produkcji:

Geyer & Hosaja Sp. z o. o.
Partynia 12
39-310 Radomyśl Wielki

Materiał:

Zwulkanizowana guma
Taśma odblaskowa 3M
Metalowe zbrojenia do montażu



Wymiary:

Nazwa wyrobu		Długość* (mm)	Szerokość* (mm)	Wysokość* (mm)	Waga* (kg)
D7	(el. środkowy)	940	495	70	23
	(zakończenie)	940	445	70	15
D5 Standard	(el. środkowy)	895	495	50	16
	(zakończenie)	895	435	50	9,5
D5 Eco	(el. środkowy)	895	495	50	18,5
	(zakończenie)	895	435	50	11
D5 Premium	(el. środkowy)	895	495	50	18,5
	(zakończenie)	895	435	50	11
M5	(el. środkowy)	645	500	50	12
	(zakończenie)	645	300	50	6
M3	(el. środkowy)	600	500	30	8,2
	(zakończenie)	600	300	30	5,4

*Tolerancja wymiarów i wagi $\pm 2\%$

T. +48 14 68 06 700 **GEYER & HOSAJA Sp. z o.o.**

F. +48146806708 Partynia 12, 39-310 Radomyśl Wielki, Polska, NIP 872-000-33-96, www.geyer-hosaja.com.pl Organ rejestrowy: Sąd Rejonowy w Rzeszowie, XII Wydział Gospodarczy KRS pod nr 0000198119,

Kapitał zakładowy i łączna suma uiszczonych wkładów: 570.000 PLN BDO
000022123

Kolory:

Czarny, żółty

Element odblaskowy- „kocie oczko” (D5 Premium)

Żółta taśma odblaskowa 3M

Parametry techniczne:

Parametry	Wartość	Jednostka	Norma/ Metoda
Wytrzymałość na rozciąganie	≥ 4,0	MPa	PN-ISO 37
Twardość	≥ 60	°ShA	PN-EN ISO 868:2005
Chłonność wody	≤ 2	%	PN-EN ISO 62
Tolerancja- długość, szerokość	± 2	%	od nominalnego
Tolerancja- wysokość	± 2	%	od nominalnego
Tolerancja- waga	± 2	%	od nominalnego

Rysunki techniczne:

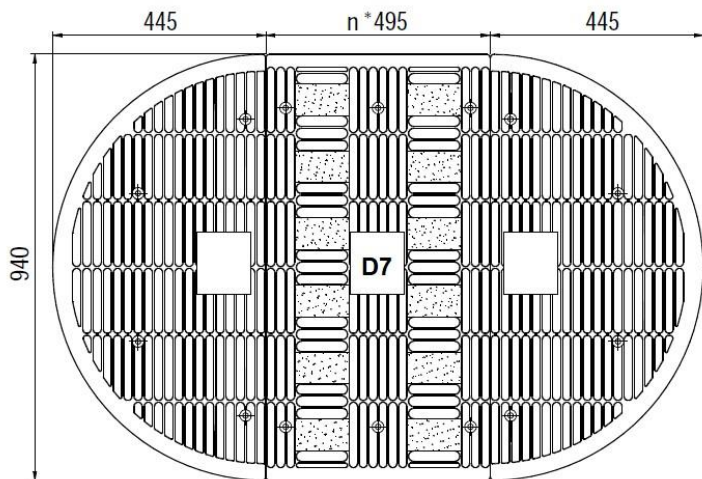

Liniowy próg zwalniający D7

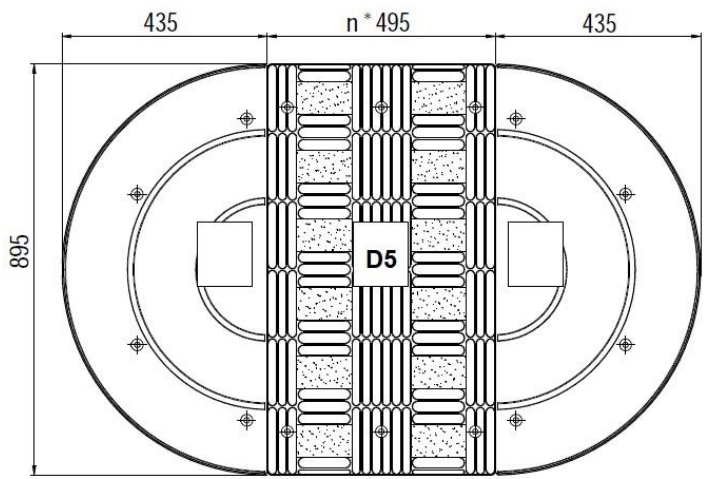

Liniowy próg zwalniający D5

T. +48 14 68 06 700 **GEYER & HOSAJA Sp. z o.o.**

F. +48146806708 Partynia 12, 39-310 Radomyśl Wielki, Polska, NIP 872-000-33-96, www.geyer-hosaja.com.pl Organ rejestrowy: Sąd Rejonowy w Rzeszowie, XII Wydział Gospodarczy KRS pod nr 0000198119,

Kapitał zakładowy i łączna suma uiszczonych wkładów: 570.000 PLN BDO
000022123

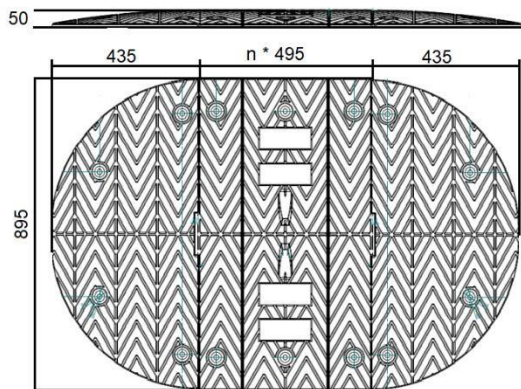

Liniowy próg zwalniający
D5 Eco/ Premium

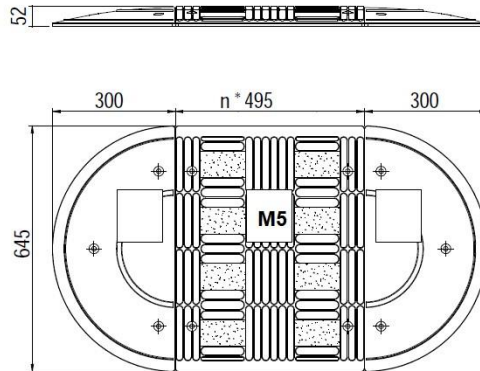

Liniowy próg zwalniający M5

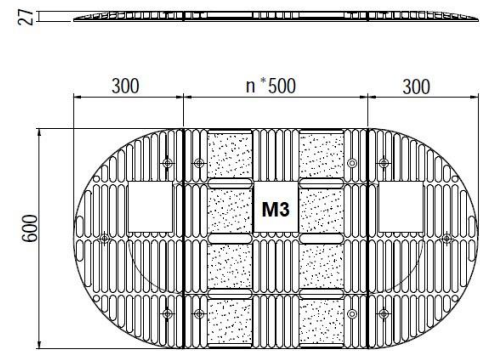

Liniowy próg zwalniający M3

Pakowanie:

Sposób pakowania ustalany indywidualnie, w zależności od zamówienia. Na palecie opis z nazwą wyrobu, ilością, nr partii i datą pakowania.

Identyfikacja:

Wyrób- na spodniej stronie wyrobu informacja o dacie produkcji.

Paleta- nazwa wyrobu, ilość, nr identyfikacyjny palety, data pakowania, pieczętka kontroli jakości.

Przechowywanie:

Wyroby należy przechowywać na paletach w folii ochronnej i chronić przed działaniem zewnętrznych czynników atmosferycznych.

Składowanie wyrobów przez dłuższy okres czasu jest możliwe tylko w zamkniętych wentylowanych pomieszczeniach niezawilgoconych po zdjęciu folii ochronnej. Temperatura składowania: max 40 °C

Warunki BHP i P/ Poż:

Warunki przechowywania i używania wyrobu- muszą spełniać wszystkie wymagania dla składowania i używania materiałów gumowych.

Montaż/ Użytkowanie:

Wyrób należy montować zgodnie z instrukcją dostępną na stronie internetowej <https://youtu.be/vLoGZAr3QWA>



W celu zapewnienia skutecznej ochrony pojazdu przed uszkodzeniem oraz efektywnego spełniania funkcji poszczególnych elementów wyrobu, zaleca się pokonywanie progu z równomierną prędkością zgodnie z przepisami ruchu drogowego oraz zakazuje się hamowania na progu.

T. +48 14 68 06 700 **GEYER & HOSAJA Sp. z o.o.**

F. +48146806708 Partynia 12, 39-310 Radomyśl Wielki, Polska, NIP 872-000-33-96, www.geyer-hosaja.com.pl Organ rejestrowy: Sąd Rejonowy w Rzeszowie, XII Wydział Gospodarczy KRS pod nr 0000198119,

Kapitał zakładowy i łączna suma uiszczonych wkładów: 570.000 PLN BDO
000022123